

**XGT**

**40V** Li-ION  
**max**

**Makita**®

**2022**



**XGT POWER TOOLS**

**XGT**

# 40V Li-ion max

Υψηλή Ισχύς

Αντοχή

Ψηφιακή  
Επικοινωνία



ΥΨΗΛΗ ΙΣΧΥΣ



ΕΞΥΠΝΗ ΤΕΧΝΟΛΟΓΙΑ



ΑΝΤΟΧΗ



ΓΙΑ ΤΟ ΜΕΛΛΟΝ

**XGT**

## 40V Li-ion max

**XGT X2**  
80V max

Κρουστικό περιστροφικό πιστολέτο  
HR006G  
Σ.7



Σκαπτικό πιστολέτο  
HM002G  
Σ.6



Ψυγείο - Θερμαντήρας  
CW001G  
Σ.23



Τριβέλα  
DG001G  
Σ.18



Φυσητήρας  
UB001G  
Σ.20



Μπορντουροψάλιδα  
UH004G / UH005G /  
UH013GZ / UH014GZ  
Σ.22-23



Θαμνοκοπτικό  
UR003G  
Σ.20

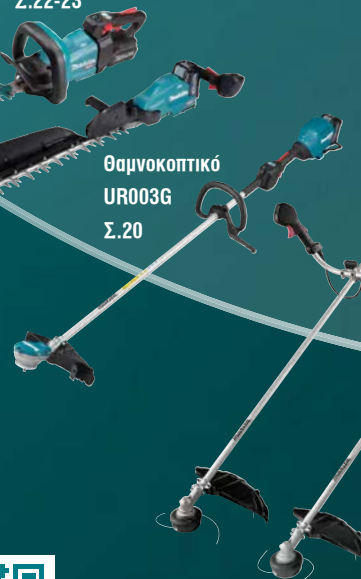

<https://youtu.be/iRyr0cGuWZk>

# 50+ ΕΡΓΑΛΕΙΑ

Παλμικό κατσαβίδι  
TD001G  
Σ.12



Μπουλονόκλειδα  
TW001G / TW004G / TW007G  
Σ.10 / Σ.11



Κρουστικά  
δραπανοκατσαβίδια  
HR001G / HR002G  
Σ.10



Κρουστικό περιστροφικό πιστολέτο  
HR005G  
Σ.7



Καρφωτικό  
FN001G  
Σ.13



Ανεμιστήρες  
CF001G / CF002G  
Σ.9



Τρόμπα αέρος  
MP001G  
Σ.12



Σκαπτικό πιστολέτο  
HM001G  
Σ.6



Φώτα εργασίας  
ML002G / ML003G  
Σ.23

Σπαθόσεγα  
JR001G  
Σ.13



Περιστροφικά  
πιστολέτα  
HR002G / HR003G  
Σ.8



Γωνιακοί τροχοί  
GA023G / GA029G / GA035G / GA036G / GA038G  
Σ.16 / Σ.17



Ραδιόφωνο  
MR004G  
Σ.9



Βυθιζόμενο  
δισκοπρίονο  
SP001G  
Σ.14



Δισκοπρίονο  
HS004G  
Σ.14



Δισκοπρίονο  
RS001G / RS002G  
Σ.15



Δισκοπρίονο πάγκου ράντιαλ  
LS002G  
Σ.13

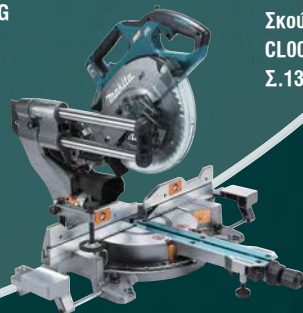

Σκούπα Stick  
CL001G  
Σ.13

Θαμνοκοπτικά  
UR006G / UR007G / UR012G  
Σ.20 / Σ.21



Πολυμηχάνημα  
Combi  
UX01G  
Σ.19



## Μπαταρίες

BL4025 (2,5Ah)



BL4040 (4,0Ah)



## Φορτιστής

DC40RA



ADP10

Αντάπτορας για μπαταρίες 18V LXT



## Εργαλείο ◀▶ Μπαταρία ◀▶ Φορτιστής Ψηφιακή Επικοινωνία

Η XGT® είναι μία νέα ανεξάρτητη πλατφόρμα μπαταρίας 40V με δικά της εργαλεία, μπαταρίες και φορτιστές. Ο πρωτοποριακός σχεδιασμός των εργαλείων σε συνδυασμό με τις υψηλότερης απόδοσης μπαταρίες αποτελούν την ιδανική λύση για τις υψηλές απαιτήσεις στις κατασκευές, τη βιομηχανία, τη φροντίδα πρασίνου και σε πολλούς άλλους τομείς.

### Βέλτιστο σύστημα τροφοδοσίας και βέλτιστο σύστημα φόρτισης

Η σειρά εργαλείων και μπαταριών XGT® διαθέτει ένα ενσωματωμένο πρόγραμμα, το οποίο παρέχει ψηφιακή επικοινωνία μεταξύ της μπαταρίας και του εργαλείου (αλλά και του εργαλείου με τη μπαταρία). Η τεχνολογία της μπαταρίας και η μηχανική του κινητήρα των εργαλείων συνδυάζονται άψογα για βέλτιστη απόδοση.

#### Βέλτιστο σύστημα φόρτισης

Βέλτιστο σύστημα φόρτισης με 2 ανεμιστήρες ψύξης (διατηρεί σταθερή τη θερμοκρασία των κελιών)



### Μπαταρίες 40Vmax Li-ion

**BL4025**  
2,5Ah



**BL4040**  
4,0Ah



#### Χρόνος φόρτισης

BL4025	28 min
BL4040	45 min

Κωδικός	Τάση	Τύπος	Νο τμχ Ανά συσκ.
191B36-3	40Vmax / 2,5Ah	BL4025	1

Κωδικός	Τάση	Τύπος	Νο τμχ Ανά συσκ.
191B26-6	40Vmax / 4,0Ah	BL4040	1

## Συμπαγής Κατασκευή

Οι μπαταρίες 40Vmax Li-ion έχουν σχεδιαστεί για να είναι πολύ ανθεκτικές.

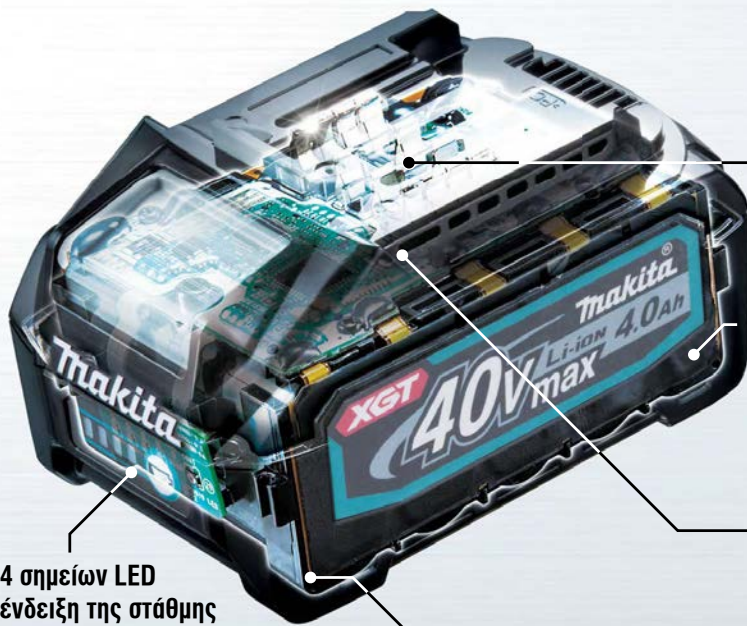

4 σημείων LED ένδειξη της στάθμης φόρτισης



Πολύ ανθεκτικό εξωτερικό περιβλήμα  
Δημιουργία κενού για απορρόφηση των κραδασμών

Δομή απορρόφησης των κραδασμών



Προστατευτικό

Δομή προστασίας από βραχυκύκλωμα

Προστατευτικό μεταξύ των ακροδεκτών για προστασία από τη σκόνη και το νερό.

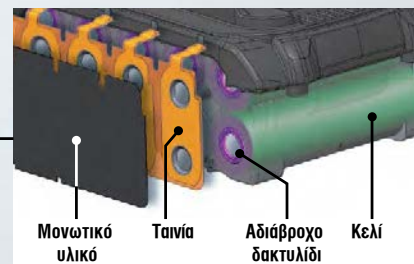

Μονωτικό υλικό Ταινία Αδιάβροχο δακτυλίδι Κελί

Αδιάβροχη δομή με προστατευτικά 3 στρωμάτων

Προστατεύει τα κελιά από τη σκόνη και το νερό



Οδηγός σύνδεσης

Ανθεκτικός οδηγός σύνδεσης

Υψηλής αντοχής οδηγός σύνδεσης της μπαταρίας προσφέρουν ιδιαίτερα ανθεκτική και ασφαλή σύνδεση μεταξύ του εργαλείου και της μπαταρίας κατά τη διάρκεια των εργασιών.

## Φορτιστής 40Vmax Li-ion

Led ενδείξεις υψηλής ευκρίνειας για την κατάσταση φόρτισης της μπαταρίας



DC40RA

Αντάπτορας φόρτισης 18V LXT

ADP10



Συμβατός με τις μπαταρίες LXT Li-Ion (14,4V - 18V)

Κωδικός BATTERY KIT	Τάση	Τύπος	Νο τυχ Ανά συσκ.
191J81-6	40Vmax / 2,5Ah	BL4025 (x2) - DC40RA	1
191J97-1	40Vmax / 4,0Ah	BL4040 (x2) - DC40RA	1

Κωδικός	Περιγραφή	Τύπος	Νο τυχ Ανά συσκ.
191E07-8	Ταχυφορτιστής	DC40RA	1
191C10-7	Αντάπτορας LXT	ADP10	1

## Σκαπτικό πιστολέτο BL

HM001GT201 / HM001GZ02

40Vmax - LED - Για άκρα SDS Max - AWS

XPT BL MOTOR 40V<sup>Li-ION</sup>  
maxAWS  
Bluetooth

L.E.D.



HM001GT201

2x5,0Ah

- Υψηλής απόδοσης κινητήρας BL
- Διπλό LED φως: για εργασία με ασφάλεια σε χώρους με χαμηλό φωτισμό
- Τεχνολογία XPT: για μεγαλύτερη αντοχή στη σκόνη και το νερό
- Τεχνολογία AVT & SOFT NO LOAD για δραστική μείωση των κραδασμών
- Σύστημα AWS (Auto-Start Wireless System): σύνδεση με συμβατές σκούπες αναρρόφησης μέσω Bluetooth
- Προαιρετικό kit αναρρόφησης σκόνης (κωδ. 199144-2)
- Έκδοση Z: μόνο το σώμα του εργαλείου σε βαλίτσα



## ΤΕΧΝΙΚΑ ΧΑΡΑΚΤΗΡΙΣΤΙΚΑ HM001GT201

Τάση	40V / 5,0Ah
Χρόνος φόρτισης	50 min
Κρούσεις ανά λεπτό	0-2.650
Ισχύς κρούσης	9,4 J
Δονήσεις	6,0 m/s <sup>2</sup>
Μπαταρίες συσκευασίας	2xBL4050F
Διαστάσεις (mm)	516 x 113 x 280
Βάρος	7,1 kg

AVT-SOFT  
NOLOADSERIEZ  
EXTREMUM

ΣΥΜΠΑΡΑΔΙΔΟΜΕΝΑ: βαλίτσα, μονάδα Bluetooth  
Έκδοση HM001GT201: ταχυφορτιστής 50' DC40RA,  
2 μπαταρίες 40Vmax/5,0Ah BL4050F.

## Σκαπτικό πιστολέτο BL

HM002GZ03

40Vx2 - 2.600 W - LED - Για άκρα SDS Max - AWS - μόνο το σώμα

XPT BL MOTOR XGT X2  
80V<sup>Li-ION</sup>  
maxAWS  
Bluetooth

L.E.D.



ΠΡΟΑΙΡΕΤΙΚΟ ΚΙΤ ΑΝΑΡΡΟΦΗΣΗΣ ΣΚΟΝΗΣ (ΚΩΔ. 199144-2) ΓΙΑ ΤΑ HM001G &amp; HM002G

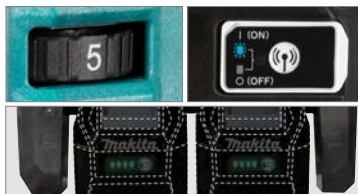

- Υψηλής απόδοσης κινητήρας BL
- Διπλό LED φως: για εργασία με ασφάλεια σε χώρους με χαμηλό φωτισμό
- Τεχνολογία XPT: για μεγαλύτερη αντοχή στη σκόνη και το νερό
- Τεχνολογία AVT & SOFT NO LOAD για δραστική μείωση των κραδασμών
- Σύστημα AWS (Auto-Start Wireless System): σύνδεση με συμβατές σκούπες αναρρόφησης μέσω Bluetooth
- Προαιρετικό kit αναρρόφησης σκόνης (κωδ. 199144-2)
- Έκδοση Z: μόνο το σώμα του εργαλείου σε βαλίτσα



## ΤΕΧΝΙΚΑ ΧΑΡΑΚΤΗΡΙΣΤΙΚΑ

Τάση	40Vx2
Κρούσεις ανά λεπτό	950-1.900
Ισχύς κρούσης	20,9 J
Δονήσεις	8,0 m/s <sup>2</sup>
Διαστάσεις (mm)	574 x 156 x 344
Βάρος	12,0 kg

AVT-SOFT  
NOLOADSERIEZ  
EXTREMUM

ΣΥΜΠΑΡΑΔΙΔΟΜΕΝΑ:  
βαλίτσα, μονάδα Bluetooth

Κρουστικό Περιστροφικό Πιστολέτο BL

HR005GT202 / HR005GZ01

40Vmax - LED - Για άκρα SDS Max - AWS



- Υψηλής απόδοσης κινητήρας BL
- Διπλό LED φως: για εργασία με ασφάλεια σε χώρους με χαμηλό φωτισμό
- Τεχνολογία XPT: για μεγαλύτερη αντοχή στη σκόνη και το νερό
- Τεχνολογία AFT: διακόπτει τη λειτουργία του κινητήρα εάν η ταχύτητα περιστροφής ξαφνικά μειωθεί.
- Τεχνολογία AVT & SOFT NO LOAD για δραστηκή μείωση των κραδασμών
- Σύστημα AWS (Auto-Start Wireless System): σύνδεση με συμβατές σκούπες αναρρόφησης μέσω Bluetooth
- Προαιρετικό kit αναρρόφησης σκόνης (κωδ. 199142-6)
- Έκδοση Z: μόνο το σώμα του εργαλείου σε βαλίτσα



ΤΕΧΝΙΚΑ ΧΑΡΑΚΤΗΡΙΣΤΙΚΑ HR005GT202

Τάση	40V / 5,0Ah
Χρόνος φόρτισης	50 min
Φ max σπής σε μπετόν	40 mm
Ταχύτητα χωρίς φορτίο	250-500 rpm
Κρούσεις ανά λεπτό	1.450-2.900
Ισχύς κρούσης	8,0 J
Δονήσεις	5,0 m/s <sup>2</sup>
Μπαταρίες συσκευασίας	2xBL4050F
Διαστάσεις (mm)	520 x 115 x 305
Βάρος	8,2 kg

ΣΥΜΠΑΡΑΔΙΔΟΜΕΝΑ: Βαλίτσα, μονάδα Bluetooth  
Έκδοση HR005GT202: ταχυφορτιστής 50' DC40RA,  
2 μπαταρίες 40Vmax/5,0Ah BL4050F.



Κρουστικό Περιστροφικό Πιστολέτο BL

HR006GZ

40Vx2 - 2.600 W - LED - Για άκρα SDS Max - AWS - μόνο το σώμα

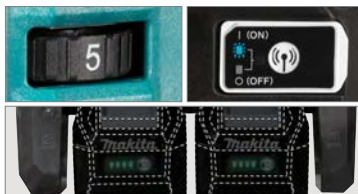

- Υψηλής απόδοσης κινητήρας BL
- Διπλό LED φως: για εργασία με ασφάλεια σε χώρους με χαμηλό φωτισμό
- Τεχνολογία XPT: για μεγαλύτερη αντοχή στη σκόνη και το νερό
- Τεχνολογία AFT: διακόπτει τη λειτουργία του κινητήρα εάν η ταχύτητα περιστροφής ξαφνικά μειωθεί.
- Τεχνολογία AVT & SOFT NO LOAD για δραστηκή μείωση των κραδασμών
- Σύστημα AWS (Auto-Start Wireless System): σύνδεση με συμβατές σκούπες αναρρόφησης μέσω Bluetooth
- Προαιρετικό kit αναρρόφησης σκόνης (κωδ. 191N81-0)
- Έκδοση Z: μόνο το σώμα του εργαλείου σε βαλίτσα



ΤΕΧΝΙΚΑ ΧΑΡΑΚΤΗΡΙΣΤΙΚΑ

Τάση	40Vx2
Φ max σπής σε μπετόν	52 mm
Ταχύτητα χωρίς φορτίο	150-310 rpm
Κρούσεις ανά λεπτό	1.100 / 2.250
Ισχύς κρούσης	21,4 J
Δονήσεις	7,0 m/s <sup>2</sup>
Διαστάσεις (mm)	610 x 140 x 337
Βάρος	12,0 kg

ΣΥΜΠΑΡΑΔΙΔΟΜΕΝΑ:  
Βαλίτσα, μονάδα Bluetooth

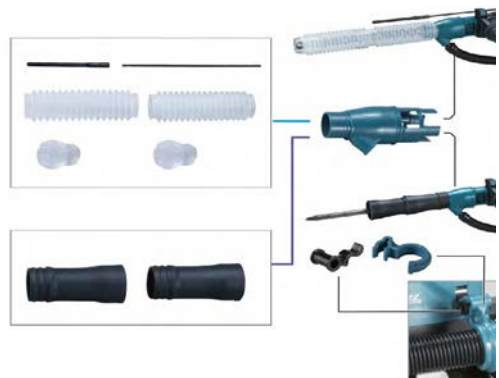

ΠΡΟΑΙΡΕΤΙΚΟ ΚΙΤ ΑΝΑΡΡΟΦΗΣΗΣ ΣΚΟΝΗΣ (ΚΩΔ. 191N81-0)  
για το HR006G

Περιστροφικό Πιστολέτο BL HR002GM204 / HR002GZ05 40Vmax - 620 W - LED - AWS - Για άκρα SDS Plus

XPT BL MOTOR 40Vmax

AWS Bluetooth



Σύστημα αναρρόφησης σκόνης



HR002GM204 2x4,0Ah

- Εργονομική λαβή
- Υψηλής απόδοσης κινητήρας BL
- Διπλό LED φως: για εργασία σε χώρους με χαμηλό φωτισμό
- 3 λειτουργίες: περιστροφή, κρούση, κρούση με περιστροφή
- Ενσωματωμένο σύστημα εξαγωγής σκόνης DX14
- Τεχνολογία AVT & SOFT NO LOAD για δραστηκή μείωση των κραδασμών
- Τεχνολογία XPT: για μεγαλύτερη αντοχή στη σκόνη και το νερό
- Σύστημα AWS (Auto-Start Wireless System): σύνδεση με συμβατές ακούπες αναρρόφησης μέσω Bluetooth
- Έκδοση Z: μόνο το σώμα του εργαλείου σε βαλίτσα Makpac

ΣΥΜΠΑΡΑΔΙΔΟΜΕΝΑ: Οδηγός βάθους, πλαϊνή λαβή, μονάδα Bluetooth, βαλίτσα Makpac (821552-6), σύστημα αναρρόφησης σκόνης DX14. Έκδοση HR002GM204: ταχυφορτιστής 45' DC40RA, 2 μπαταρίες 40Vmax/4,0Ah BL4040.



ΤΕΧΝΙΚΑ ΧΑΡΑΚΤΗΡΙΣΤΙΚΑ HR002GM204	
Ικανότητα	Μπετόν φ 28 mm Μέταλλο φ 13 mm Ξύλο φ 32 mm
Ταχύτητα χωρίς φορτίο	0-980 rpm
Κρούσεις ανά λεπτό	0-5.000
Ισχύς κρούσης	2,9 J
Διαστάσεις (mm)	626 x 102 x 238
Βάρος	5,7 kg

AFT AVT & SOFT NOLOAD SERIEZ LITHIUM ION

Περιστροφικό Πιστολέτο BL HR002GM202 / HR002GZ02 40Vmax - 620 W - LED - AWS - Για άκρα SDS Plus

XPT BL MOTOR 40Vmax

AWS Bluetooth



Σύστημα αναρρόφησης σκόνης



191E60-4 (DX14) Για το HR002G	191E54-9 (DX12) Για το HR003G	199555-1 (δοχείο φίλτρου)	199557-7 (φίλτρο)
----------------------------------	----------------------------------	------------------------------	----------------------

ΣΥΣΤΗΜΑ ΑΝΑΡΡΟΦΗΣΗΣ ΣΚΟΝΗΣ Για τα πιστολέτα 40Vmax (προαιρετικό εξάρτημα)



HR002GM202 2x4,0Ah

- Εργονομική αντικραδασμική λαβή
- Υψηλής απόδοσης κινητήρας BL
- Διπλό LED φως: για εργασία σε χώρους με χαμηλό φωτισμό
- 3 λειτουργίες: περιστροφή, κρούση, κρούση με περιστροφή
- Δυνατότητα σύνδεσης με το σύστημα εξαγωγής σκόνης DX14 (δεν συμπαράδίδεται)
- Τεχνολογία AVT & SOFT NO LOAD για δραστηκή μείωση των κραδασμών
- Τεχνολογία XPT: για μεγαλύτερη αντοχή στη σκόνη και το νερό
- Σύστημα AWS (Auto-Start Wireless System): σύνδεση με συμβατές ακούπες αναρρόφησης μέσω Bluetooth
- Έκδοση Z: μόνο το σώμα του εργαλείου σε βαλίτσα Makpac

ΣΥΜΠΑΡΑΔΙΔΟΜΕΝΑ: Οδηγός βάθους, πλαϊνή λαβή, μονάδα Bluetooth, βαλίτσα Makpac (821552-6). Έκδοση HR002GM202: ταχυφορτιστής 45' DC40RA, 2 μπαταρίες 40Vmax/4,0Ah BL4040.



ΤΕΧΝΙΚΑ ΧΑΡΑΚΤΗΡΙΣΤΙΚΑ HR002GM202	
Ικανότητα	Μπετόν φ 28 mm Μέταλλο φ 13 mm Ξύλο φ 32 mm
Ταχύτητα χωρίς φορτίο	0-980 rpm
Κρούσεις ανά λεπτό	0-5.000
Ισχύς κρούσης	2,9 J
Διαστάσεις (mm)	404 x 102 x 238
Βάρος	4,6 kg

AFT AVT & SOFT NOLOAD SERIEZ LITHIUM ION

Περιστροφικό Πιστολέτο BL HR003GM201 / HR003GZ 40Vmax - 620 W - LED - Για άκρα SDS Plus

XPT BL MOTOR 40Vmax



- Εργονομική αντικραδασμική λαβή
- Υψηλής απόδοσης κινητήρας BL
- Διπλό LED φως: για εργασία σε χώρους με χαμηλό φωτισμό
- 3 λειτουργίες: περιστροφή, κρούση, κρούση με περιστροφή
- Δυνατότητα σύνδεσης με το σύστημα εξαγωγής σκόνης DX12 (δεν συμπαράδίδεται)
- Τεχνολογία XPT: για μεγαλύτερη αντοχή στη σκόνη και το νερό
- Έκδοση Z: μόνο το σώμα του εργαλείου



HR003GM201 2x4,0Ah

ΣΥΜΠΑΡΑΔΙΔΟΜΕΝΑ: Οδηγός βάθους, πλαϊνή λαβή. Έκδοση HR003GM201: ταχυφορτιστής 45' DC40RA, 2 μπαταρίες 40Vmax/4,0Ah BL4040, βαλίτσα Makpac (821552-6). Έκδοση HR003GZ: παραδίδεται σε χαρτόκουτο.

HR003GM201



ΤΕΧΝΙΚΑ ΧΑΡΑΚΤΗΡΙΣΤΙΚΑ HR003GM201	
Ικανότητα	Μπετόν φ 28 mm Μέταλλο φ 13 mm Ξύλο φ 32 mm
Ταχύτητα χωρίς φορτίο	0-980 rpm
Κρούσεις ανά λεπτό	0-5.000
Ισχύς κρούσης	2,9 J
Διαστάσεις (mm)	373 x 102 x 238
Βάρος	4,6 kg

AVT & SOFT NOLOAD SERIEZ LITHIUM ION



Ανεμιστήρας 235 mm

CF001GZ

40Vmax - DC/AC - Περιστρεφόμενος – Χρονοδιακόπτης – μόνο το σώμα



Χρονοδιακόπτης

- 3 ταχύτητες
- Αυτόματη περιστροφή 180°
- Ρύθμιση κάθετης κλίσης 45°>90°
- Χαμηλός θόρυβος
- Ευκολός καθαρισμός της φτερωτής
- Ρύθμιση χρονοδιακόπτη (1/2/4 ώρες)
- Έκδοση Z: μόνο το σώμα



ΣΥΜΠΑΡΑΔΙΔΟΜΕΝΑ:  
Τροφοδοτικό ρεύματος 220V.

ΤΕΧΝΙΚΑ ΧΑΡΑΚΤΗΡΙΣΤΙΚΑ

Τάση	40V
Διάμετρος φτερωτής	235 mm
Παροχή αέρα	8,2 m³/min
Αυτονομία BL4025	730/550/410 min
Αυτονομία BL4040	1.160/880/650 min
Ταχύτητα χωρίς φορτίο	190/150/120 m/min
Διαστάσεις (mm)	143 x 333 x 463
Βάρος	2,0 kg

Ανεμιστήρας 330 mm

CF002GZ

40Vmax - DC/AC - Περιστρεφόμενος – Χρονοδιακόπτης – μόνο το σώμα



Χρονοδιακόπτης

- 3 ταχύτητες
- Αυτόματη περιστροφή 180°
- Ρύθμιση κάθετης κλίσης 45°>90°
- Χαμηλός θόρυβος
- Ευκολός καθαρισμός της φτερωτής
- Ρύθμιση χρονοδιακόπτη (1/2/4 ώρες)
- Έκδοση Z: μόνο το σώμα



ΣΥΜΠΑΡΑΔΙΔΟΜΕΝΑ:  
Τροφοδοτικό ρεύματος 220V.

ΤΕΧΝΙΚΑ ΧΑΡΑΚΤΗΡΙΣΤΙΚΑ

Τάση	40V
Διάμετρος φτερωτής	330 mm
Παροχή αέρα	21 m³/min
Αυτονομία BL4040	1.020/640/320 min
Ταχύτητα χωρίς φορτίο	240/170/120 m/min
Διαστάσεις (mm)	277 x 439 x 603
Βάρος	2,8 kg

Ραδιόφωνο 12V / 18V / 40V

MR004GZ

12V - 18V - 40V - DC/AC - DAB+ - Bluetooth - μόνο το σώμα



Βαθμός προστασίας  
από σκόνη και νερό  
**IP 65**

ΤΕΧΝΙΚΑ ΧΑΡΑΚΤΗΡΙΣΤΙΚΑ

Τροφοδοσία	12V - 18V - 40V / AC
Συχνότητες FM	87,5 - 108 MHz
Συχνότητες DAB	174 - 239,200 MHz
Ηχεία	φ 89 mm x 2
Αυτονομία BL4040	30 h
Bluetooth	Έκδοση 5
Διαστάσεις (mm)	280 x 171 x 298
Βάρος	4,6 kg

Κρουστικό Δραπανοκατάρβιδο BL 140 Nm HP001GM201 / HP001GZ01

40Vmax - 1.000 W - LED

XPT BL MOTOR 40V<sup>Li-ION</sup>max



Ηλεκτρονικός συμπλέκτης



ΥΨΗΛΗ ΡΟΠΗ



HP001GM201

2x4,0Ah

- Εργονομική λαβή
- Υψηλής απόδοσης κινητήρας BL
- LED φως: για εργασία με ασφάλεια
- Μηχανικός διακόπτης 2 ταχυτήτων
- Αυτόματο τσάκ
- Ηλεκτρονική ρύθμιση συμπλέκτη 41 θέσεων
- Τεχνολογία XPT: για μεγαλύτερη αντοχή στη σκόνη και το νερό
- Τεχνολογία AFT: διακόπτει τη λειτουργία του κινητήρα εάν η ταχύτητα περιστροφής ξαφνικά μειωθεί.
- Έκδοση Z: μόνο το σώμα του εργαλείου σε βαλίτσα Makpac



1η ταχ. 41 θέσεις  
2η ταχ. 21 θέσεις



ΤΕΧΝΙΚΑ ΧΑΡΑΚΤΗΡΙΣΤΙΚΑ HP001GM201

Τάση	40V / 4,0Ah
Χρόνος φόρτισης	45 min
Ικανότητα	Μπετόν Μέταλλο Ξύλο
	Φ 20 mm Φ 20 mm Φ 50 mm
Ταχύτητα χωρίς φορτίο	0-650/0-2.600 rpm
Κρούσεις ανά λεπτό	0-9.700/0-39.000
Μέγιστη Ροπή	68/140 Nm
Μπαταρίες συσκευασίας	2xBL4040
Διαστάσεις (mm)	με BL4040 182 x 86 x 275
Βάρος	3,0 kg

AFT

SERIEZ

ΣΥΜΠΑΡΑΔΙΔΟΜΕΝΑ: οδηγός βάθους, γάντζος ζώνης, βαλίτσα Makpac (821550-0). Έκδοση HP001GM201: ταχυφορτιστής 45' DC40RA, 2 μπαταρίες 40Vmax/4.0Ah BL4040

Κρουστικό Δραπανοκατάρβιδο BL 65 Nm HP002GD201 / HP002GZ01

40Vmax - 750 W - LED

XPT BL MOTOR 40V<sup>Li-ION</sup>max



L.E.D.



HP002GD201

2x2,5Ah

- Υψηλής απόδοσης κινητήρας BL
- Διπλό LED φως: για εργασία με ασφάλεια
- Τεχνολογία XPT: για μεγαλύτερη αντοχή στη σκόνη και το νερό
- Έκδοση Z: μόνο το σώμα του εργαλείου σε βαλίτσα Makpac



ΤΕΧΝΙΚΑ ΧΑΡΑΚΤΗΡΙΣΤΙΚΑ HP002GD201

Τάση	40V / 2,5Ah
Χρόνος φόρτισης	28 min
Ικανότητα	Μπετόν Μέταλλο Ξύλο
	Φ 13 mm Φ 13 mm Φ 38 mm
Ταχύτητα χωρίς φορτίο	0-600/0-2.200 rpm
Κρούσεις ανά λεπτό	0-9.000/0-33.000
Μέγιστη Ροπή	65 Nm
Μπαταρίες συσκευασίας	2xBL4025
Διαστάσεις (mm)	174 x 86 x 265
Βάρος	2,3 kg

ΣΥΜΠΑΡΑΔΙΔΟΜΕΝΑ: καταβιδόλαμα, γάντζος ζώνης, βαλίτσα Makpac (821550-0). Έκδοση HP002GD201: ταχυφορτιστής 28' DC40RA, 2 μπαταρίες 40Vmax/2.5Ah BL4025

Μπουλονόκλειδο 3/4" BL 1.800 Nm TW001GM201 / TW001GZ01

40Vmax - 700 W - LED

XPT BL MOTOR 40V<sup>Li-ION</sup>max



3/4"

L.E.D.

L.E.D.

ΥΨΗΛΗ ΡΟΠΗ  
4 ταχύτητες



TW001GM201

2x4,0Ah

- Συμπαγής σχεδιασμός για ευελιξία και καλύτερο έλεγχο
- Εργονομική λαβή
- Υψηλής απόδοσης κινητήρας BL
- Διπλό LED φως: για εργασία με ασφάλεια
- 4 ταχύτητες
- Τεχνολογία XPT: για μεγαλύτερη αντοχή στη σκόνη και το νερό
- Έκδοση Z: μόνο το σώμα του εργαλείου σε βαλίτσα Makpac

ΣΥΜΠΑΡΑΔΙΔΟΜΕΝΑ: γάντζος ζώνης, βαλίτσα Makpac (821550-0). Έκδοση TW001GM201: ταχυφορτιστής 45' DC40RA, 2 μπαταρίες 40Vmax/4.0Ah BL4040.



ΤΕΧΝΙΚΑ ΧΑΡΑΚΤΗΡΙΣΤΙΚΑ TW001GM201

Τάση	40V / 4,0Ah
Χρόνος φόρτισης	45 min
Μπουλονία standard/υψηλής αντοχής	M10-M36 / M10-M27
Ταχύτητα χωρίς φορτίο (rpm)	0-1.800 / 1.400 / 1.150 / 950
Κρούσεις ανά λεπτό	0-2.500 / 2.400 / 2.200 / 1.900
Μέγιστη Ροπή	1.800 Nm
Μπαταρίες συσκευασίας	2xBL4040
Διαστάσεις (mm)	με BL4040 217 x 94 x 303
Βάρος	4,2 kg

Μπουλονόκλειδο 1/2" BL 350 Nm

TW004GD201 / TW004GZ01

40Vmax - 520 W - LED



1/2"



4 ταχύτητες



Ηλεκτρονική οθόνη λειτουργιών



TW004GD201

2x2,5Ah



- Υψηλής απόδοσης κινητήρας BL
- Διπλό LED φως: για εργασία με ασφάλεια
- Τεχνολογία XPT: για μεγαλύτερη αντοχή στη σκόνη και το νερό
- Έκδοση Z: μόνο το σώμα του εργαλείου σε βαλίτσα Makrac



ΣΥΜΠΑΡΑΔΙΔΟΜΕΝΑ: γάντζος ζώνης, βαλίτσα Makrac (821550-0)  
Έκδοση TW004GD201: ταχυφορτιστής 28' DC40RA, 2 μπαταρίες 40Vmax/2,5Ah BL4025.



ΤΕΧΝΙΚΑ ΧΑΡΑΚΤΗΡΙΣΤΙΚΑ TW004GD201

Τάση	40V / 2,5Ah
Χρόνος φόρτισης	28 min
Μπουλόνια standard/υψηλής αντοχής	M10-M20 / M10-M16
Ταχύτητα χωρίς φορτίο (rpm)	0-3.200/2.600/1.800/1.000
Κρούσεις ανά λεπτό	0-4.000/3.400/2.600/1.800
Μέγιστη Ροπή	350 Nm
Μπαταρίες συσκευασίας	2xBL4025
Διαστάσεις (mm)	144 x 86 x 248
Βάρος	2,3 kg

Μπουλονόκλειδο 1/2" BL 760 Nm

TW007GM201 / TW007GZ01

40Vmax - 670 W - LED



1/2"



4 ταχύτητες



Ηλεκτρονική οθόνη λειτουργιών



TW007GM201

2x4,0Ah



- Υψηλής απόδοσης κινητήρας BL
- Διπλό LED φως: για εργασία με ασφάλεια
- Τεχνολογία XPT: για μεγαλύτερη αντοχή στη σκόνη και το νερό
- Έκδοση Z: μόνο το σώμα του εργαλείου σε βαλίτσα Makrac



ΣΥΜΠΑΡΑΔΙΔΟΜΕΝΑ: γάντζος ζώνης, βαλίτσα Makrac (821550-0)  
Έκδοση TW007GM201: ταχυφορτιστής 45' DC40RA, 2 μπαταρίες 40Vmax/4,0Ah BL4040



ΤΕΧΝΙΚΑ ΧΑΡΑΚΤΗΡΙΣΤΙΚΑ TW007GM201

Τάση	40V / 4,0Ah
Χρόνος φόρτισης	45 min
Μπουλόνια standard/υψηλής αντοχής	M10-M24 / M12-M16
Ταχύτητα χωρίς φορτίο (rpm)	0-2.900/1.900/1.200/600
Κρούσεις ανά λεπτό	0-2.900/2.700/1.900/1.200
Μέγιστη Ροπή	760 Nm
Μπαταρίες συσκευασίας	2xBL4040
Διαστάσεις (mm)	170 x 86 x 285
Βάρος	3,2 kg

**Παλμικό Κατσαβίδι 1/4" BL 220 Nm**
**TD001GM201 / TD001GZ02**
**40Vmax - 600 W - LED**
**XPT BL MOTOR 40V<sup>Li-ION</sup>max**

1/4"

 L.E.D.  
L.E.D.

**ΥΨΗΛΗ  
ΡΟΠΗ**  
**4 ταχύτητες**

- Εργονομική λαβή
- Υψηλής απόδοσης κινητήρας BL
- LED φως: για εργασία με ασφάλεια
- Διακόπτης ελέγχου μεταβλητής ταχύτητας
- Εύχρηστος επιλογέας 4 ταχυτήτων
- Στβαρό ένθετο στήριγμα με ρουλεμάν μειώνει τις ταλαντώσεις και αποτρέπει τυχόν πέσιμο του εξαρτήματος
- Τεχνολογία XPT: για μεγαλύτερη αντοχή στη σκόνη και το νερό
- Έκδοση Z: μόνο το σώμα του εργαλείου σε βαλίτσα Makpac



TD001GM201

**2x4,0Ah**

**SERIEZ**  
 LITHIUM-ION

**ΣΥΜΠΑΡΑΔΙΔΟΜΕΝΑ:** γάντζος ζώνης, βαλίτσα Makpac (821550-0)  
 Έκδοση TD001GM201: ταχυφορτιστής 45° DC40RA, 2 μπαταρίες 40Vmax/4,0Ah  
 BL4040

**ΤΕΧΝΙΚΑ ΧΑΡΑΚΤΗΡΙΣΤΙΚΑ TD001GM201**

Τάση	40V / 4,0Ah
Χρόνος φόρτισης	45 min
Μηχανικές Βίδες	M4 - M8
Μπουλόνια standard/υψηλής αντοχής	M5-M16 / M5-M14
Ταχύτητα χωρίς φορτίο (rpm)	0-3.700/3.200/2.100/1.100
Κρούσεις ανά λεπτό	0-4.400/3.600/2.600/1.100
Μέγιστη Ροπή	220 Nm
Μπαταρίες συσκευασίας	2xBL4040
Διαστάσεις (mm)	με BL4040 120 x 86 x 250
Βάρος	2,0 kg

**Τρόμπα Αέρος 1.110 kPa**
**MP001GZ**
**40Vmax - 1.110 kPa - LED - μόνο το σώμα**
**XPT 40V<sup>Li-ION</sup>max**

L.E.D.



- 3 λειτουργίες πίεσης: γρήγορη ταχύτητα, αργή ταχύτητα και λειτουργία φουσκώματος μπάλας
- Λειτουργία αυτόματης παύσης παροχή αέρα όταν επιτευχθεί η προκαθορισμένη πίεση
- LED φως εργασίας



Ψηφιακή ρύθμιση της πίεσης

**SERIEZ**  
 LITHIUM-ION

**ΣΥΜΠΑΡΑΔΙΔΟΜΕΝΑ:**  
 4 αντάπτορες

**ΤΕΧΝΙΚΑ ΧΑΡΑΚΤΗΡΙΣΤΙΚΑ**

Τάση	40V
Πίεση αέρα (max)	1.110 kPa
Παροχή αέρα	200 kPa 24 L/min
Μήκος σωλήνα	65 cm
Διαστάσεις (mm)	με BL4040 329 x 108 x 231
Βάρος	2,9 kg

**Σκούπα Stick**
**CL001GZ02**
**40Vmax - LED - μόνο το σώμα**
**BL MOTOR 40V<sup>Li-ION</sup>max**

L.E.D.

- Υψηλής απόδοσης κινητήρας BL
- LED φως εργασίας
- 4 ταχύτητες & λειτουργία μνήμης
- Έκδοση Z: μόνο το σώμα του εργαλείου

**SERIEZ**  
 LITHIUM-ION

**ΣΥΜΠΑΡΑΔΙΔΟΜΕΝΑ:**  
 πέλμα πατώματος, προέκταση, στενό ακροφύσιο με θήκη αποθήκευσης

**ΤΕΧΝΙΚΑ ΧΑΡΑΚΤΗΡΙΣΤΙΚΑ**

Τάση	40V
Χωρητικότητα κάδου	730 mL
Αυτονομία (min)	80 / 40 / 25 / 16
Μέγιστη ροή αέρα	1,2 m³/min
Ισχύς αναρρόφησης (W)	20 / 45 / 70 / 125
Στάθμη ηχητικής πίεσης	65 dB(A)
Υποπίεση (max)	21kPa
Βάρος	1,0 kg

Δισκοπρίνο πάγκου για Ξύλο BL

LS002GZ01

40Vmax - 1.000 W - LED - AWS - μόνο το σώμα



- Υψηλής απόδοσης κινητήρας BL
- LED φως εργασίας
- Τεχνολογία Κοπής DXT (Deep and eXact Technology)
- Σύστημα AWS (Auto-Start Wireless System): σύνδεση με συμβατές ακούστες αναρρόφησης μέσω Bluetooth
- Έκδοση Z: μόνο το σώμα του εργαλείου



ΤΕΧΝΙΚΑ ΧΑΡΑΚΤΗΡΙΣΤΙΚΑ

Τάση	40V
Φ Δίσκου	216 mm
Φ Οπής	30 mm
Ταχύτητα χωρίς φορτίο	4.800 rpm
Ικανότητα κοπής max (90°)	70 x 312 mm
Ικανότητα κοπής max (45°)	30 x 312 mm
Διαστάσεις (mm)	702 x 551 x 557
Βάρος	15,7 kg

DXT



ΣΥΜΠΑΡΑΔΙΔΟΜΕΝΑ:   
πριονόδοκος T.C.T., σάκος συλλογής σκόνης, κάθετος σφικτήρας, εξάρτημα ρύθμισης γωνίας δίσκου, εξάγωνο κλειδί

Σπαθόσεγα 32 mm BL

JR001GM201 / JR001GZ01

40Vmax - 1.100 W - LED



Διαδρομή λάμας 32mm

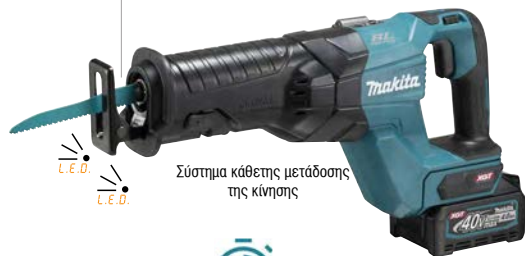

- Συμπαγής σχεδιασμός και εργονομική λαβή
- Υψηλής απόδοσης κινητήρας BL
- Διπλό LED φως: για εργασία με ασφάλεια
- 2 ηλεκτρονικές ταχύτητες
- Εύχρηστος και μεγάλος διακόπτης
- Ρύθμιση πέδηματος χωρίς εργαλεία
- Το σώμα του εργαλείου είναι χωρισμένο στο πάνω & κάτω κέλυφος τα οποία ενώνονται με ειδικό υλικό που απορροφά τους κραδασμούς μειώνοντας την πίεση που δέχεται η μπαταρία
- Τεχνολογία XPT: για μεγαλύτερη αντοχή στη σκόνη και το νερό
- Έκδοση Z: μόνο το σώμα του εργαλείου σε βαλίτσα Makpac



ΤΕΧΝΙΚΑ ΧΑΡΑΚΤΗΡΙΣΤΙΚΑ JR001GM201

Τάση	40V / 4,0Ah
Χρόνος φόρτισης	45 min
Διαδρομή λάμας	32 mm
Ικανότητα	Σωλήνες 130 mm
	Ξύλο 255 mm
Διαδρομές ανά λεπτό	0-2.300 / 0-3.200
Μπαταρίες συσκευασίας	2xBL4040
Διαστάσεις (mm)	με BL4040 472 x 88 x 239
Βάρος	4,5 kg



2x4,0Ah



ΣΥΜΠΑΡΑΔΙΔΟΜΕΝΑ:   
Βαλίτσα. Έκδοση JR001GM201: ταχυφορτιστής 45° DC40RA, 2 μπαταρίες 40Vmax/4,0Ah BL4040

Καρφωτικό BL

FN001GZ02

40Vmax - 18 Ga - LED - μόνο το σώμα



Καρφιά 18 Ga



- Υψηλής απόδοσης κινητήρας BL
- LED φως: για εργασία με ασφάλεια
- Τεχνολογία XPT: για μεγαλύτερη αντοχή στη σκόνη και το νερό
- Έκδοση Z: μόνο το σώμα του εργαλείου σε βαλίτσα Makpac

ΤΕΧΝΙΚΑ ΧΑΡΑΚΤΗΡΙΣΤΙΚΑ

Τάση	40V
Μήκος καρφιών	15-40 mm
Χωρητικότητα γεμιστήρα	100
Αριθμός καρφωμάτων (με BL4025)	5.000
Διαστάσεις (mm)	234 x 86 x 243
Βάρος	1,9 kg



Προστατευτικό άκρο για ευαίσθητες επιφάνειες



ΣΥΜΠΑΡΑΔΙΔΟΜΕΝΑ:   
Βαλίτσα Makpac (821551-8)

**Δισκοπρίνο 190mm BL**
**HS004GM202 / HS004GZ03**

40Vmax - 1.300 W - LED - AWS - ΦPENO

**XPT BL MOTOR** **40V<sup>Li-ION</sup>max**  
**AWS**  
 Bluetooth

**2x4,0Ah**

- Υψηλής απόδοσης κινητήρας BL
- Διπλό LED φως: για εργασία με ασφάλεια
- Συμβατό με ράγα οδηγό χωρίς τη χρήση αντάπτορα
- Τεχνολογία ADT: ρυθμίζει αυτόματα την ταχύτητα κοπής και τη ροπή αναλόγως το φορτίο για βέλτιστη απόδοση
- Σύστημα AWS (Auto-Start Wireless System): σύνδεση με συμβατές ακούπες αναρρόφησης μέσω Bluetooth
- Τεχνολογία XPT: για μεγαλύτερη αντοχή στη σκόνη και το νερό
- Έκδοση Z: μόνο το σώμα του εργαλείου σε βαλίτσα Makpac

**ΤΕΧΝΙΚΑ ΧΑΡΑΚΤΗΡΙΣΤΙΚΑ HS004GM202**

Τάση	40V / 4,0Ah
Χρόνος φόρτισης	45 min
Φ Δίσκου	190 mm
Φ Οπής	30 mm
Ικανότητα κοπής (max)	90° 62,5 mm
	45° 44,5 mm
Ταχύτητα χωρίς φορτίο	6.000 rpm
Μπαταρίες συσκευασίας	2xBL4040
Διαστάσεις (mm)	με BL4040 337 x 210 x 290
Βάρος	3,7 kg

**ΣΥΜΠΑΡΑΔΙΔΟΜΕΝΑ:**

 Βαλίτσα Makpac (821551-8), μονάδα Bluetooth  
 Έκδοση HS004GM202: ταχυφορτιστής 45' DC40RA, 2 μπαταρίες 40Vmax/4,0Ah BL4040

**Βυθιζόμενο Δισκοπρίνο BL**
**SP001GZ03**

40Vmax - 165 mm - BL - ΦPENO- LED - 1.650 W - μόνο το σώμα

**XPT BL MOTOR** **40V<sup>Li-ION</sup>max**

Κλίση: -1° / + 48°

Βάση από μαγνήσιο

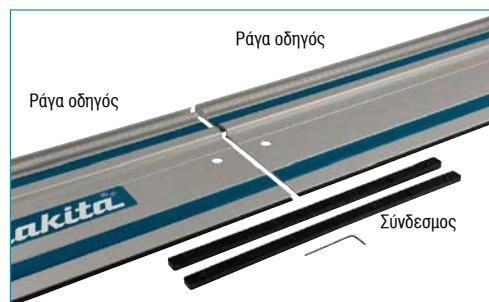
**ΠΡΟΑΙΡΕΤΙΚΑ ΕΞΑΡΤΗΜΑΤΑ**

199140-0	Ράγα οδηγός	1 m
199141-8		1,5 m
194367-7		3 m
198885-7	Σύνδεσμος	

**ΤΕΧΝΙΚΑ ΧΑΡΑΚΤΗΡΙΣΤΙΚΑ**

Τάση	40V
Φ Δίσκου	165 mm
Φ Οπής	20 mm
Ικανότητα κοπής (max)	90° 56 mm
Ταχύτητα χωρίς φορτίο	2.500 / 4.900 rpm
Στάθμη ηχητικής ισχύος	100 dB(A)
Επίπεδο κραδασμών	2,5 m/s <sup>2</sup>
Διαστάσεις (mm)	347 x 221 x 271
Βάρος	4,4 kg

**ΣΥΜΠΑΡΑΔΙΔΟΜΕΝΑ:**

Βαλίτσα Makpac (821552-6), μονάδα Bluetooth

Δισκοπρίονο με πίσω λαβή 260mm BL

RS002GZ

40Vmax - 1.700 W - AWS - ΦΡΕΝΟ - μόνο το σώμα



- Υψηλής απόδοσης κινητήρας BL
- Τεχνολογία XPT: για μεγαλύτερη αντοχή στη σκόνη και το νερό
- Σύστημα AWS (Auto-Start Wireless System): σύνδεση με συμβατές ακούμπες αναρρόφησης μέσω Bluetooth
- Έκδοση Z: μόνο το σώμα του εργαλείου



**ΤΕΧΝΙΚΑ ΧΑΡΑΚΤΗΡΙΣΤΙΚΑ**

Τάση	40V
Φ Δίσκου	260 mm
Φ Οπής	30 mm
Ταχύτητα χωρίς φορτίο	4.000 rpm
Ικανότητα κοπής (max) 90°	95 mm
Ικανότητα κοπής (max) 45°	70 mm
Διαστάσεις (mm)	489 x 193 x 309
Βάρος	4,3 kg



ΣΥΜΠΑΡΑΔΙΔΟΜΕΝΑ:  
Πριονόδικος T.C.T., κλειδί, λαβή.

Δισκοπρίονο με πίσω λαβή 185mm BL

RS001GZ

40Vmax - 1.400 W - ΦΡΕΝΟ - μόνο το σώμα



- Υψηλής απόδοσης κινητήρας BL
- Τεχνολογία XPT: για μεγαλύτερη αντοχή στη σκόνη και το νερό
- Τεχνολογία ADT: ρυθμίζει αυτόματα την ταχύτητα κοπής και τη ροπή αναλόγως το φορτίο για βέλτιστη απόδοση
- Έκδοση Z: μόνο το σώμα του εργαλείου



**ΤΕΧΝΙΚΑ ΧΑΡΑΚΤΗΡΙΣΤΙΚΑ**

Τάση	40V
Φ Δίσκου	185 mm
Φ Οπής	30 mm
Ταχύτητα χωρίς φορτίο	6.400 rpm
Ικανότητα κοπής (max) 90°	65 mm
Ικανότητα κοπής (max) 45°	45 mm
Διαστάσεις (mm)	446 x 196 x 270
Βάρος	4,6 kg



ΣΥΜΠΑΡΑΔΙΔΟΜΕΝΑ:  
Πριονόδικος T.C.T., κλειδί, λαβή

**Γωνιακός Τροχός 125mm BL**

**GA029GM201 / GA029GZ01**

40Vmax - 1.100 W - AWS - ΦΠΕΝΟ



**2x4,0Ah**

- Υψηλής απόδοσης κινητήρας BL
- Διακόπτης Σκανδάλη
- Ηλεκτρικό Φρένο
- Γρήγορη & εύκολη ρύθμιση του προφυλακτήρα χωρίς τη χρήση εργαλείων
- Τεχνολογία XPT: για μεγαλύτερη αντοχή στη σκόνη και το νερό
- Τεχνολογία AFT: διακόπτει τη λειτουργία του κινητήρα εάν η ταχύτητα περιστροφής ξαφνικά μειωθεί.
- Σύστημα AWS (Auto-Start Wireless System): σύνδεση με συμβατές σκούπες αναρρόφησης μέσω Bluetooth
- Έκδοση Z: μόνο το σώμα του εργαλείου σε βαλίτσα Makrac



ΤΕΧΝΙΚΑ ΧΑΡΑΚΤΗΡΙΣΤΙΚΑ GA029GM201	
Τάση	40V / 4,0Ah
Χρόνος φόρτισης	45 min
Φ Δίσκου	125 / 115 mm
Ταχύτητα χωρίς φορτίο	3.000 / 8.500 rpm
Στάθμη ηχητικής πίεσης	81 dB(A)
Στάθμη ηχητικής ισχύος	92 dB(A)
Μπαταρίες συσκευασίας	2xBL4040
Διαστάσεις (mm)	με BL4040 425 x140 x 168
Βάρος	4,4 kg



ΣΥΜΠΑΡΑΔΙΔΟΜΕΝΑ:  
Βαλίτσα Makrac (821550-0)  
Έκδοση GA029GM201: ταχυφορτιστής 45' DC40RA, 2 μπαταρίες 40Vmax/4,0Ah BL4040.

**Γωνιακός Τροχός 125mm BL**

**GA023GM201 / GA023GZ01**

40Vmax - 1.100 W - AWS - ΦΠΕΝΟ

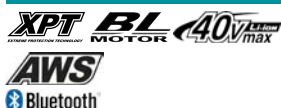

**2x4,0Ah**

- Υψηλής απόδοσης κινητήρας BL
- Διακόπτης Συρτός
- Ηλεκτρικό Φρένο
- Γρήγορη & εύκολη ρύθμιση του προφυλακτήρα χωρίς τη χρήση εργαλείων
- Τεχνολογία XPT: για μεγαλύτερη αντοχή στη σκόνη και το νερό
- Τεχνολογία AFT: διακόπτει τη λειτουργία του κινητήρα εάν η ταχύτητα περιστροφής ξαφνικά μειωθεί.
- Σύστημα AWS (Auto-Start Wireless System): σύνδεση με συμβατές σκούπες αναρρόφησης μέσω Bluetooth
- Έκδοση Z: μόνο το σώμα του εργαλείου σε βαλίτσα Makrac



191G06-2



191F81-2

Κωδικός	Λειτουργία	Εφαρμογή
191F81-2	Επίπεδη	Λείανση
191G06-2	Κάθετη	Κοπή

**ΕΞΑΡΤΗΜΑΤΑ ΑΝΑΡΡΟΦΗΣΗΣ ΣΚΟΝΗΣ για τα GA023G/GA029G (προαιρετικά εξαρτήματα)**



ΤΕΧΝΙΚΑ ΧΑΡΑΚΤΗΡΙΣΤΙΚΑ GA023GM201	
Τάση	40V / 4,0Ah
Χρόνος φόρτισης	45 min
Φ Δίσκου	125 / 115 mm
Ταχύτητα χωρίς φορτίο	3.000 / 8.500 rpm
Στάθμη ηχητικής πίεσης	81 dB(A)
Στάθμη ηχητικής ισχύος	92 dB(A)
Μπαταρίες συσκευασίας	2xBL4040
Διαστάσεις (mm)	με BL4040 425 x140 x 168
Βάρος	4,4 kg



ΣΥΜΠΑΡΑΔΙΔΟΜΕΝΑ: Βαλίτσα Makrac (821550-0)  
Έκδοση GA023GM201: ταχυφορτιστής 45' DC40RA, 2 μπαταρίες 40Vmax/4,0Ah BL4040



Γωνιακός Τροχός 230mm BL

GA038GT201 / GA038GZ01

40Vmax - 1.700 W - AWS - ΦΡΕΝΟ



Διακόπτης σκανδάλη



2x5,0Ah

- Υψηλής απόδοσης κινητήρας BL
- Διακόπτης Σκανδάλη
- Ηλεκτρικό φρένο
- Τεχνολογία XPT: για μεγαλύτερη αντοχή στη σκόνη και το νερό
- Τεχνολογία AFT: διακόπτει τη λειτουργία του κινητήρα εάν η ταχύτητα περιστροφής ξαφνικά μειωθεί.
- Σύστημα AWS (Auto-Start Wireless System): σύνδεση με συμβατές ακούσιες αναρρόφησης μέσω Bluetooth
- Έκδοση Z: μόνο το σώμα του εργαλείου σε βαλίτσα



ΤΕΧΝΙΚΑ ΧΑΡΑΚΤΗΡΙΣΤΙΚΑ GA038GT201

Τάση	40V / 5,0Ah
Χρόνος φόρτισης	50 min
Φ Δίσκου	230 mm
Ταχύτητα χωρίς φορτίο	6.600 rpm
Διαστάσεις (mm)	535 x 250 x 180
Βάρος	7,4 kg



ΣΥΜΠΑΡΑΔΙΔΟΜΕΝΑ:

Βαλίτσα, κλειδί. Έκδοση GA038GT201: ταχυφορτιστής 50' DC40RA, 2 μπαταρίες 40Vmax/5,0Ah BL4050F

Γωνιακός Τροχός 150mm BL

GA035GZ / GA036GZ

40Vmax - 1.100 W - ΦΡΕΝΟ - μόνο το σώμα



GA035GZ

Διακόπτης Συρτός



GA036GZ

Διακόπτης Σκανδάλη

- Υψηλής απόδοσης κινητήρας BL
- Διακόπτης Συρτός για το GA035GZ
- Διακόπτης Σκανδάλη για το GA036GZ
- Τεχνολογία XPT: για μεγαλύτερη αντοχή στη σκόνη και το νερό
- Τεχνολογία AFT: διακόπτει τη λειτουργία του κινητήρα εάν η ταχύτητα περιστροφής ξαφνικά μειωθεί.
- Έκδοση Z: μόνο το σώμα του εργαλείου



ΤΕΧΝΙΚΑ ΧΑΡΑΚΤΗΡΙΣΤΙΚΑ

Τάση	40V
Φ Δίσκου	150 mm
Ταχύτητα χωρίς φορτίο	8.500 rpm
Διαστάσεις (mm)	410 x 171 x 168
Βάρος	2,7 kg

GA035GZ	Διακόπτης	συρτός
GA036GZ	Διακόπτης	σκανδάλη



ΣΥΜΠΑΡΑΔΙΔΟΜΕΝΑ:

δίσκος κοπής, κλειδί.

Τριβέλα BL

DG001GT105 / DG001GZ05

40Vmax - 1.350 W - LED

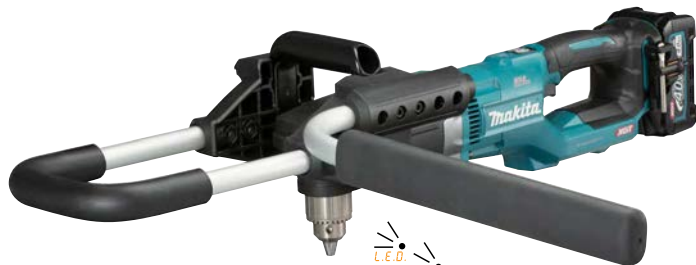

LED  
LED



DG001GT105 1x5,0Ah



- Συμπαγές και ισορροπημένο σώμα
- Εργονομική λαβή
- Υψηλής απόδοσης κινητήρας BL
- Διπλό LED φως εργασίας
- Τεχνολογία XPT: για μεγαλύτερη αντοχή στη σκόνη και το νερό
- Τεχνολογία ADT: ρυθμίζει αυτόματα την ταχύτητα και τη ροπή αναλόγως το φορτίο για βέλτιστη απόδοση
- Έκδοση Z: μόνο το σώμα του εργαλείου

**ADT**

**SERIEZ**

ΣΥΜΠΑΡΑΔΙΔΟΜΕΝΑ: 2 αντίπτορες  
Έκδοση DG001GT105: ταχυφορτιστής 50' DC40RA,  
1 μπαταρία 40Vmax/5,0Ah BL4050F



**ΤΕΧΝΙΚΑ ΧΑΡΑΚΤΗΡΙΣΤΙΚΑ DG001GT105**

Τάση	40V / 5,0Ah
Χρόνος φόρτισης	50 min
Ικανότητα οπής	Μαλακό έδαφος 200 mm Σκληρό έδαφος 150 mm
Ταχύτητα χωρίς φορτίο	0-400/0-1.500 rpm
Ροπή (max)	136 Nm
Μπαταρίες συσκευασίας	1xBL4050F
Διαστάσεις (mm)	863 x 605 x 199
Βάρος	7,9 kg

**ΕΞΑΡΤΗΜΑΤΑ (ΠΡΟΑΙΡΕΤΙΚΑ)**

Γεωτρήπανο  
φ 50 - μήκος 800 mm  
Κωδικός E-13611



Γεωτρήπανο  
φ 60 - μήκος 800 mm  
Κωδικός E-13627



Γεωτρήπανο  
φ 80 - μήκος 800 mm  
Κωδικός E-13633



Γεωτρήπανο  
φ 100 - μήκος 800 mm  
Κωδικός E-07294



Γεωτρήπανο  
φ 150 - μήκος 800 mm  
Κωδικός E-07303



Γεωτρήπανο  
φ 200 - μήκος 800 mm  
Κωδικός E-07319



Σετ μαχαίρια για γεωτρήπανο  
φ 100 - μήκος 800 mm  
Κωδικός E-07630



Σετ μαχαίρια για γεωτρήπανο  
φ 150 - μήκος 800 mm  
Κωδικός E-07646



Σετ μαχαίρια για γεωτρήπανο  
φ 200 - μήκος 800 mm  
Κωδικός E-07652



Ασφάλεια σύνδεσης  
Κωδικός E-07331



Προέκταση γεωτρήπανου  
540 mm  
Κωδικός E-07325



Πλήρης λαβή  
Κωδικός 191P11-3



Πολυμηχάνημα Combi BL

UX01GZ

40Vmax - 1.000 W - IPX4 - μόνο το σώμα



- Υψηλής απόδοσης κινητήρας BL
- Τεχνολογία XGT: για μεγαλύτερη αντοχή στη σκόνη και το νερό
- Τεχνολογία AFT: διακόπτει τη λειτουργία του κινητήρα εάν η ταχύτητα περιστροφής ξαφνικά μειωθεί.
- Wet Guard: Επίπεδο προστασίας από σκόνη & νερό IPX4
- Έκδοση Z: μόνο το σώμα του εργαλείου



ΤΕΧΝΙΚΑ ΧΑΡΑΚΤΗΡΙΣΤΙΚΑ

Τάση	40V
Ταχύτητα χωρίς φορτίο (rpm)	0-5.700
	0-8.200
	0-9.700
Διαστάσεις (mm)	1.027 x 225 x 209
Βάρος	3,5 kg



ΣΥΜΠΑΡΑΔΙΔΟΜΕΝΑ:  
μόνος μαντας ώμου, γυαλιά, εξάγωνο κλειδί

ΕΞΑΡΤΗΜΑΤΑ (ΠΡΟΑΙΡΕΤΙΚΑ)



Θαμνοκοπτικό  $\Phi$  30 cm

EM408MP (191N31-5)



Αλυσοπρίονο 25 cm 3/8"

EY401MP (199927-0)



Μπορντουροψάλιδα  
53 cm, με ρυθμιζόμενη γωνία +45°/-90°  
49 cm, σταθερό 0°

EN401MP (196256-2)  
EN410MP (197734-5)



Καλιεργητής  
 $\Phi$  23 cm, πλάτος 16 cm

KR401MP (199181-6)



Παλινδρομικό  
χορτοκοπτικό

EM407MP (191M56-3)



Κουρευτικό άκρων

EE400MP (196752-0)



Προέκταση 108 cm

LE400MP (191E24-8)



Κύλινδρος καθαρισμού  
 $\Phi$  265mm, πλάτος 590mm

SW400MP (199339-7)



Βούρτσα Καθαρισμού  
 $\Phi$  250mm, πλάτος 600mm

BR400MP (199318-5)



Φουσητήρας

UB401MP (191P72-3)



**Θαμνοκοπτικό BL 350mm**

**UR003GZ01**

40Vmax - 550 W - IPX4 - μόνο το σώμα



Διακόπτης επιλογής ταχύτητας & λειτουργία αντίστροφης περιστροφής



- Υψηλής απόδοσης κινητήρας BL
- Τεχνολογία AFT: διακόπτει τη λειτουργία του κινητήρα εάν η ταχύτητα περιστροφής ξαφνικά μειωθεί.
- Τεχνολογία ADT: ρυθμίζει αυτόματα την ταχύτητα κοπής και τη ροπή αναλόγως το φορτίο για βέλτιστη απόδοση
- Wet Guard: Επίπεδο προστασίας από σκόνη & νερό IPX4
- Έκδοση Z: μόνο το σώμα του εργαλείου



ΤΕΧΝΙΚΑ ΧΑΡΑΚΤΗΡΙΣΤΙΚΑ	
Τάση	40V
Υποδοχή	M10 x 1,25 mm
Πλάτος κοπής με δίσκο	230 mm
με μεσινέζα	350 mm
Ταχύτητα χωρίς φορτίο	0-6.500/5.300/3.500 rpm
Διαστάσεις (mm)	1.735 x 355 x 230
Βάρος	3,8 kg

**ADT AFT**

**SERIEZ**

ΣΥΜΠΑΡΑΔΙΔΟΜΕΝΑ: μονός μιάτσας ώμου, δίσκος 4 μαχαιριών, δίσκος με 3 πλαστικά μαχαίρια, μεσινέζα, προφυλακτήρας, κλειδί και τσάντα εξαρτημάτων υφασμάτινη

**Θαμνοκοπτικό BL 430mm**

**UR006GZ02**

40Vmax - 1.000 W - IPX4 - Λαβή τύπου "U" - μόνο το σώμα



Διακόπτης επιλογής ταχύτητας & λειτουργία αντίστροφης περιστροφής



- Υψηλής απόδοσης κινητήρας BL
- Τεχνολογία AFT: διακόπτει τη λειτουργία του κινητήρα εάν η ταχύτητα περιστροφής ξαφνικά μειωθεί.
- Τεχνολογία ADT: ρυθμίζει αυτόματα την ταχύτητα κοπής και τη ροπή αναλόγως το φορτίο για βέλτιστη απόδοση
- Wet Guard: Επίπεδο προστασίας από σκόνη & νερό IPX4
- Έκδοση Z: μόνο το σώμα του εργαλείου



ΤΕΧΝΙΚΑ ΧΑΡΑΚΤΗΡΙΣΤΙΚΑ	
Τάση	40V
Υποδοχή	M10 x 1,25 mm
Πλάτος κοπής με δίσκο	255 mm
με μεσινέζα	430 mm
Ταχύτητα χωρίς φορτίο	0-7.000/5.500/4.600 rpm
Διαστάσεις (mm)	1.815 x 677 x 540
Βάρος	5,0 kg

**ADT AFT**

**SERIEZ**

ΣΥΜΠΑΡΑΔΙΔΟΜΕΝΑ: διπλός μιάτσας ώμου, δίσκος 2 μαχαιριών, δίσκος με 3 πλαστικά μαχαίρια, μεσινέζα, προφυλακτήρας, κλειδί και τσάντα εξαρτημάτων υφασμάτινη

Θαμνοκοπτικό BL 350mm

UR007GZ01

40Vmax - 1.000 W - IPX4 - Στρογγυλή λαβή - μόνο το σώμα



Διακόπτης επιλογής ταχύτητας & λειτουργία αντίστροφης περιστροφής



- Υψηλής απόδοσης κινητήρας BL
- Τεχνολογία AFT: διακόπτει τη λειτουργία του κινητήρα εάν η ταχύτητα περιστροφής ξαφνικά μειωθεί.
- Τεχνολογία ADT: ρυθμίζει αυτόματα την ταχύτητα κοπής και τη ροπή αναλόγως του φορτίου για βέλτιστη απόδοση
- Wet Guard: Επίπεδο προστασίας από σκόνη & νερό IPX4
- Έκδοση Z: μόνο το σώμα του εργαλείου



ΤΕΧΝΙΚΑ ΧΑΡΑΚΤΗΡΙΣΤΙΚΑ	
Τάση	40V
Υποδοχή	M10 x 1,25 mm
Πλάτος κοπής	με δίσκο 255 mm με μεσινέζα 430 mm
Ταχύτητα χωρίς φορτίο	0-5.500/5.000/4.600 rpm
Διαστάσεις (mm)	1.815 x 396 x 266
Βάρος	4,6 kg

ΣΥΜΠΑΡΑΔΙΔΟΜΕΝΑ:  
μονός μνάντας ώμου, δίσκος 2 μαχαιριών, δίσκος με 3 πλαστικά μαχαίρια, μεσινέζα, προφυλακτήρας, κλειδί και τσάντα εξαρτημάτων υφασμάτινη.

ADT AFT

SERIEZ

Θαμνοκοπτικό BL 480mm

UR012GZ02

40Vx2 - 2.000 W - IPX4 - Λαβή τύπου "U" - μόνο το σώμα



Διακόπτης επιλογής ταχύτητας & λειτουργία αντίστροφης περιστροφής



- Υψηλής απόδοσης κινητήρας BL
- Τεχνολογία AFT: διακόπτει τη λειτουργία του κινητήρα εάν η ταχύτητα περιστροφής ξαφνικά μειωθεί.
- Τεχνολογία ADT: ρυθμίζει αυτόματα την ταχύτητα κοπής και τη ροπή αναλόγως του φορτίου για βέλτιστη απόδοση
- Wet Guard: Επίπεδο προστασίας από σκόνη & νερό IPX4
- Έκδοση Z: μόνο το σώμα του εργαλείου



ΤΕΧΝΙΚΑ ΧΑΡΑΚΤΗΡΙΣΤΙΚΑ	
Τάση	40Vx2
Υποδοχή	M10 x 1,25 mm
Πλάτος κοπής	με δίσκο 305 mm με μεσινέζα 480 mm
Ταχύτητα χωρίς φορτίο	0-5.000/4.200/3.500 rpm
Διαστάσεις (mm)	1.790 x 680 x 590
Βάρος	8,3 kg

ΣΥΜΠΑΡΑΔΙΔΟΜΕΝΑ:  
διπλός μνάντας ώμου, δίσκος 2 μαχαιριών, δίσκος με 3 πλαστικά μαχαίρια, μεσινέζα, προφυλακτήρας, κλειδί και τσάντα εξαρτημάτων υφασμάτινη

ADT AFT

SERIEZ

Φυσητήρας BL

UB001GZ

40Vmax - IPX4 - μόνο το σώμα



Σκανδάλη μεταβλητής ταχύτητας και διακόπτης Cruise Control

- Υψηλής απόδοσης κινητήρας BL
- Wet Guard: Επίπεδο προστασίας από σκόνη & νερό IPX4
- Λειτουργία Turbo
- Έκδοση Z: μόνο το σώμα του εργαλείου



ΣΥΜΠΑΡΑΔΙΔΟΜΕΝΑ:  
μάντας ώμου, σωλήνας, ακροφύσιο

**ΤΕΧΝΙΚΑ ΧΑΡΑΚΤΗΡΙΣΤΙΚΑ UB001GZ**

Τάση	40V
Παροχή αέρα	16,0 m <sup>3</sup> /min
Ταχύτητα αέρα	64 m/s
Ταχύτητα χωρίς φορτίο	0-22.000 rpm
Αυτονομία με BL4050F	15 min
Διαστάσεις (mm)	943-1.043 x 167 x 297
Βάρος	2,9 kg

Μπορντουροψάλιδα BL

UH004GZ / UH005GZ

40Vmax - 600 mm / 750 mm - IPX4 - μόνο το σώμα

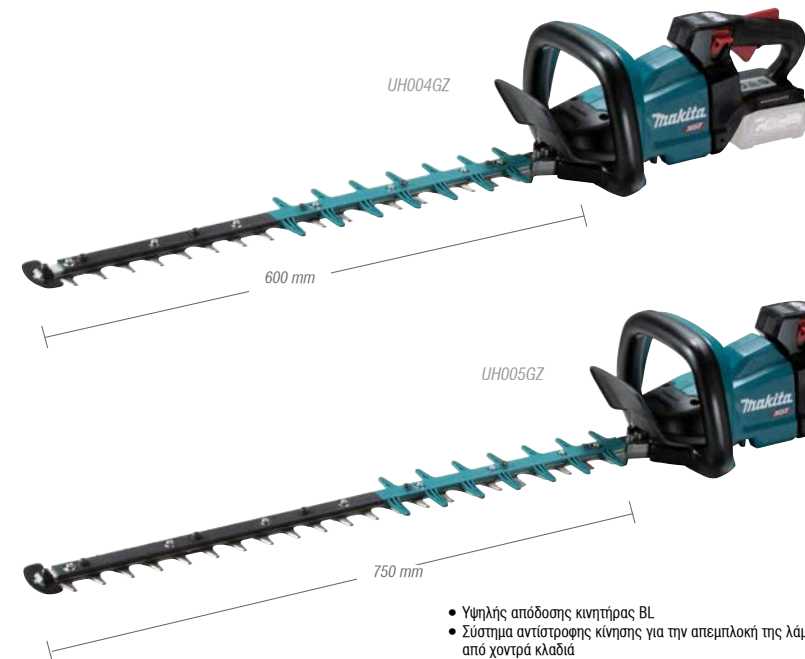

- Υψηλής απόδοσης κινητήρας BL
- Σύστημα αντιστροφής κίνησης για την απεμπολοκή της λάμας από χοντρά κλαδιά
- Βέλτιστο σχήμα λάμας για ομαλές κοπές και με ακρίβεια
- Αντικραδασμικός σχεδιασμός για μικρότερη καταπόνηση του χρήστη
- Wet Guard: Επίπεδο προστασίας από σκόνη & νερό IPX4
- Έκδοση Z: μόνο το σώμα του εργαλείου



ΣΥΜΠΑΡΑΔΙΔΟΜΕΝΑ:  
κάλυμμα λάμας, γυαλιά προστασίας,

**ΤΕΧΝΙΚΑ ΧΑΡΑΚΤΗΡΙΣΤΙΚΑ**

	UH004GZ	UH005GZ
Τάση	40V	
Μήκος λάμας	600 mm	750 mm
Απόσταση δοντιών	35 mm	
Ικανότητα κοπής (max)		23,5 mm
Ταχύτητα χωρίς φορτίο	5.000 / 3.600 / 2.000	
Στάθμη ηχητικής ισχύος	96 dB(A)	97 dB(A)
Στάθμη ηχητικής πίεσης	85 dB(A)	86 dB(A)
Αυτονομία με BL4040	85 / 160 min	80 / 155 min
Διαστάσεις (mm)	1.120x223x191	1.263x223x191
Βάρος	4,3 kg	4,5 kg

Μπορντοουράλιδο BL

UH013GZ / UH014GZ

40Vmax - 600 mm/ 750 mm - IPX04 - μόνο το σώμα



- Υψηλής απόδοσης κινητήρας BL
- Σύστημα αντίστροφης κίνησης για την απεμπλοκή της λάμας από χοντρά κλαδιά
- Βέλτιστο σχήμα λάμας για ομαλές κοπές και με ακρίβεια
- Αντικραδασμικός σχεδιασμός για μικρότερη καταπόνηση του χρήστη
- Wet Guard: Επίπεδο προστασίας από σκόνη & νερό IPX4
- 1 πλευρά κοπής
- Έκδοση Z: μόνο το σώμα του εργαλείου

ΤΕΧΝΙΚΑ ΧΑΡΑΚΤΗΡΙΣΤΙΚΑ	UH013GZ	UH014GZ
Τάση	40V	
Μήκος λάμας	600 mm	750 mm
Απόσταση δοντιών	35 mm	
Ικανότητα κοπής (max)	23.5 mm	
Ταχύτητα χωρίς φορτίο	5.000 / 3.600 / 2.000	
Στάθμη ηχητικής ισχύος	92 dB(A)	
Στάθμη ηχητικής πίεσης	81 dB(A)	
Αυτονομία με BL4040	85 / 390 min	80 / 380 min
Διαστάσεις (mm)	1.085x270x150	1.225x270x150
Βάρος	4,5 kg	4,7 kg



ΣΥΜΠΑΡΑΔΙΔΟΜΕΝΑ: κάλυμμα λάμας, γυαλιά προστασίας, συλλέκτης κομμένων κλαδιών.

Ψυγείο-θερμαντήρας 20L

CW001GZ

40Vmax/18V/ 12V-24V /AC - IPX4 - μόνο το σώμα



- 4 τρόποι τροφοδοσίας μέσω: μπαταριών 40Vmax XGT (2 σε παράλληλη σύνδεση ή μία), μπαταριών 18V LXT (2 σε παράλληλη σύνδεση ή μία), 12V/24V DC (υποδοχή αναπτήρα αυτοκινήτου), AC (τροφοδοτικό ρεύματος)
- IPX4 για αντοχή στη σκόνη και το νερό (μόνο κατά τη τροφοδοσία μέσω μπαταριών XGT/LXT)
- Θύρα USB DC5V/ 2.4A για τη φόρτιση ηλεκτρονικών συσκευών

ΤΕΧΝΙΚΑ ΧΑΡΑΚΤΗΡΙΣΤΙΚΑ	40V XGT / 18V LXT / 12V-24V / AC
Τροφοδοσία	40V XGT / 18V LXT / 12V-24V / AC
Χωρητικότητα	20 L
Ικανότητα ψύξης 7 θέσεων	-18 / -15 / -10 / -5 / 0 / 5 / 10 °C
Ικανότητα θέρμανσης 7 θέσεων	30 / 35 / 40 / 45 / 50 / 55 / 60 °C
Αυτονομία με 2xBL4050F	10 h (-18 °C) / 28 h (5 °C) / 8,5 h (60 °C)
Πάχος μονωτικού υλικού	33 mm
Διαστάσεις (mm)	663 X 341 X 372
Βάρος	13,5 kg



ΣΥΜΠΑΡΑΔΙΔΟΜΕΝΑ: μάντλας ώμου, τροφοδοτικό ρεύματος AC με μήκος καλωδίου 2μ και τροφοδοτικό 12V-24V για αναπτήρα αυτοκινήτου με μήκος καλωδίου 2,5μ.

Φως Εργασίας 21 LED

ML002G



ΤΕΧΝΙΚΑ ΧΑΡΑΚΤΗΡΙΣΤΙΚΑ	40V
Τάση	40V
Φωτεινή ροή (360°)	710 lm
Φωτεινή ροή (φακός)	130 lm
Αυτονομία με BL4040	51 h
Διαστάσεις (mm) με BL4040	431 x 86 x 175
Βάρος	0,46 kg



Προβολέας 20 LED

ML003G



ΤΕΧΝΙΚΑ ΧΑΡΑΚΤΗΡΙΣΤΙΚΑ	14,4V/18V/40V
Τάση	14,4V/18V/40V
Φωτεινή ροή	1.100 lm
Αυτονομία με BL4040	40 h
Διαστάσεις (mm)	249 x 298 x 280
Βάρος	3,4 kg



# ZERO EMISSION

XGT  
**40V** LITHION  
max



Σφραγίδα καταστήματος:

Makita ΕΛΛΑΣ Α.Ε.  
Λ. Τατσίου 34 - 136 77 Αχαρνάι  
Τηλ. (210) 80.71.241 - Φαξ. (210) 80.72.245  
e-mail: info@makita.gr

www.makita.gr

**Makita**

XGT POWER TOOLS

01/2022